



CHANGEURO WECHSELAUTOMAT

Bedienungsanleitung



A.u.S. Spielgeräte GmbH, Scheydgasse 48 A- 1210 Wien Tel.: +43 (0)1
271 66 00 Fax.: +43(0)1 271 66 00 75
verkauf@aus.at www.aus.at

Inhalt

<u>AUFBAU DES WECHSELAUTOMATEN</u>	
Frontansicht	S. 3
Innenansicht	S. 3
<u>MONTAGE</u>	S. 4
<u>GARANTIE / Typenschild</u>	S. 4
Korrekte Handhabung	S. 5
Einkaufscode des Wechselautomaten	S. 5
Position der Hopper	S. 6
Normale Betriebsanzeige	S. 7
<u>PROGRAMMIER</u>	S. 7
<u>TRANSAKTIONS-MENÜ</u>	S. 8
Abrechnungsdaten LESEN	S. 8
Abrechnungsdaten DRUCKEN	S. 9
<u>EINSTELLEN DER BETRIEBSPARAMETER</u>	S. 9
<u>HAUPTMENÜ ZUM EINSTELLEN DER BETRIEBSPARAMETER</u>	
<u>PROGRAMMIER-MENÜ</u>	S. 10
Hopper Wert	S. 10
Auszahlprogrammierung	S. 11
Haupthopper	S. 11
Automatische Auszahlung	S. 12
Maximale Annahme	S. 12
Verbleibender Kredit	S. 12
Löschen der Historie	S. 13
<u>KONFIGURATIONS-MENÜ</u>	S. 13
Sprachauswahl	S. 13
Werte Tabelle	S. 14
- *Währung	S. 14
- *Münzen	S. 14
- *Banknoten	S. 14
Hopperbestückung	S. 15
Optionen	S. 15
- *Beleg	S. 16
- *Schlüssel	S. 16
Zeit und Datum	S. 16
Werbe-Info Nachricht	S. 17
Schriftkopf Beleg	S. 17
MSWert Einstellung	S. 17
<u>WARTUNGS-MENÜ</u>	S. 17
Alarm Liste	S. 17
Hopperentleerung	S. 18
Test	S. 18
Reset	S. 19
<u>CPU ANSCHLUSSBELEGUNG</u>	S. 20
<u>STECKERBELEGUNGEN</u>	S. 20-22
<u>INSTANDHALTUNG</u>	
Ersetzen der Lithium-Batterie	S. 23
Wartung des Hoppers	S. 23
Wartung des Banknotenlesers	S. 24
<u>TECHNISCHE DATEN</u>	S. 25

AUFBAU DES WECHSELAUTOMATEN

Frontansicht

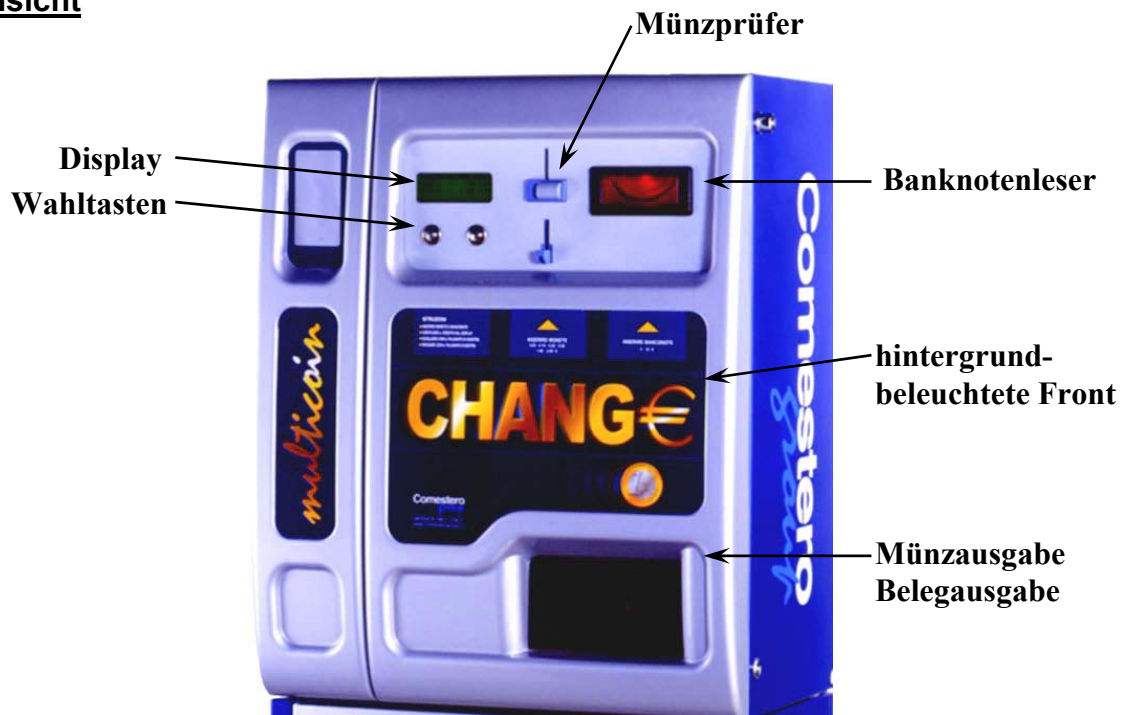

Innenansicht

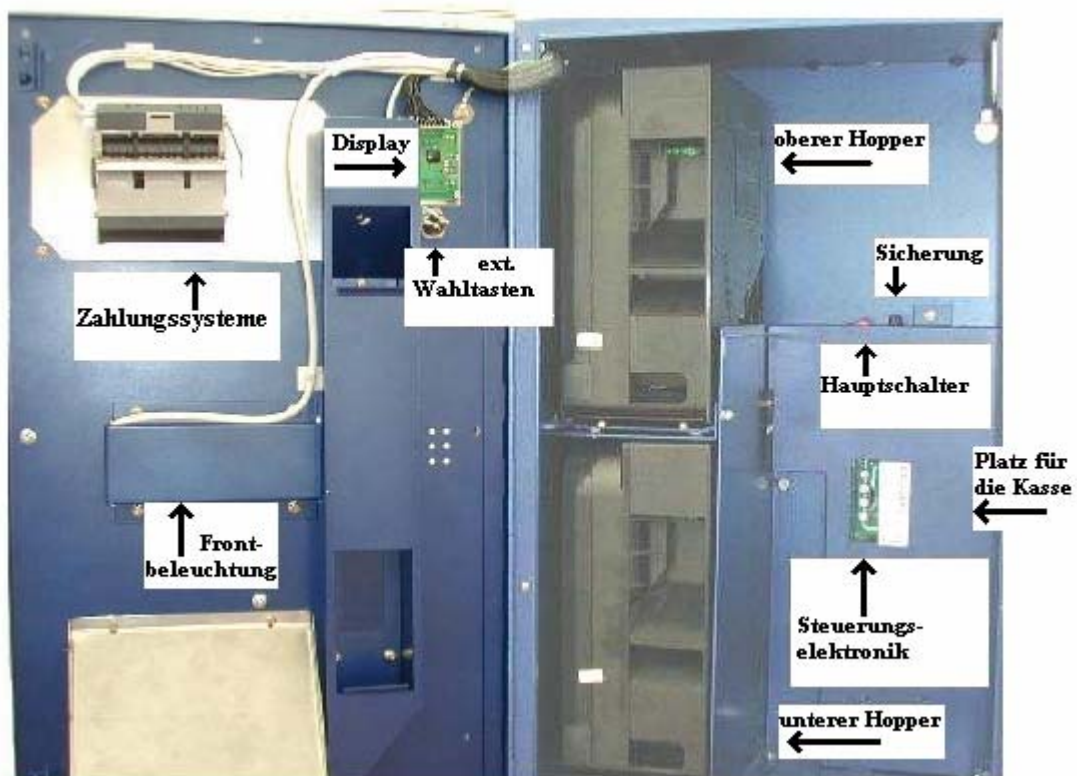

MONTAGE

Der CHANGEURO sollte nur an beaufsichtigten Orten aufgestellt werden. Der Automat kann auf unterschiedliche Weise aufgestellt werden: Wandmontage, auf einem Tisch oder auf dem separat zu beziehenden Fuß. Für die Montage sind verschiedene Löcher in der Gehäuserückwand und dem verfügbaren Fuß vorhanden. Der Automat muss mit einer Steckdose 230Vac - 50Hz verbunden werden.

Anmerkung: So lange die Hopper nicht befüllt sind und keine Auszahlprogrammierung eingegeben wurde zeigt der Automat nach dem einschalten "AUSSER BETRIEB" an.

GARANTIE

Der CHANGEURO Wechselautomat hat 12 Monate Garantie. Bestimmend für den Garantiezeitraum ist das Datum und die Seriennummer auf dem Typenschild, wie unten abgebildet im Inneren des CHANGEURO.

Die Garantie kann in folgenden Fällen nicht gewährt werden:

- Manipulation des Typenschildes
- Schäden oder Fehlfunktion durch Transportschäden
- Schäden oder Fehlfunktion durch Vandalismus, Naturgewalten oder betrügerische Absichten
- Fehlerhafte Installation des Automaten
- Fehlerhafte Handhabung
- Nichteinhaltung der Betriebsanweisung
- Eingriffe bei angeblichen Defekten oder willkürliche Handhabung

Notwendige Reparaturen werden im Werk in Gessate/ Italien durchgeführt, wo die Ware frei angeliefert wird. Die Firma A.u.S. nimmt keine Reparaturen am Aufstellungsort des Kunden vor, soweit dies vorher nicht vereinbart wurde.

Jedem Teil, welches zur Reparatur eingeschickt wird, muss eine genaue Beschreibung des Defektes beigelegt werden.

Am Ende der Garantiezeit wird Ihnen die Service-Stelle weiter zur Verfügung stehen. Außerdem steht Ihnen unsere technischer Service bei allen Problemen oder Anfragen telefonisch zur Verfügung.

Korrekte Handhabung

Banknotenleser :

- Berühren Sie die Schalter nur wenn notwendig. Dies kann alle Daten dauerhaft löschen, und somit den Geldwechsler blockieren.
- Stark abgenutzte oder mit Klebeband versehene Banknoten sollten nicht in das Gerät gelangen. Dies könnte Störungen verursachen.
- Stellen Sie sicher, dass kein künstliches Licht oder Sonnenlicht direkt auf die Öffnung des Lesers fällt, um eine einwandfreie Banknotenerkennung zu garantieren.

Hopper :

Geben Sie acht beim Befüllen der Hopper, dass keine Fremdkörper wie Schrauben, Metallplättchen etc. in den Hopper gelangen, da sie das Gerät beschädigen können

Einkaufscode des Wechselautomaten

Bitte lesen Sie die nachfolgende Tabelle, um Ihre Einkaufsgeschäfte zu vereinfachen. Wenn wir den Produkt-Code des Geldwechslers kennen, den Sie benötigen, vereinfacht dies die Bearbeitung.

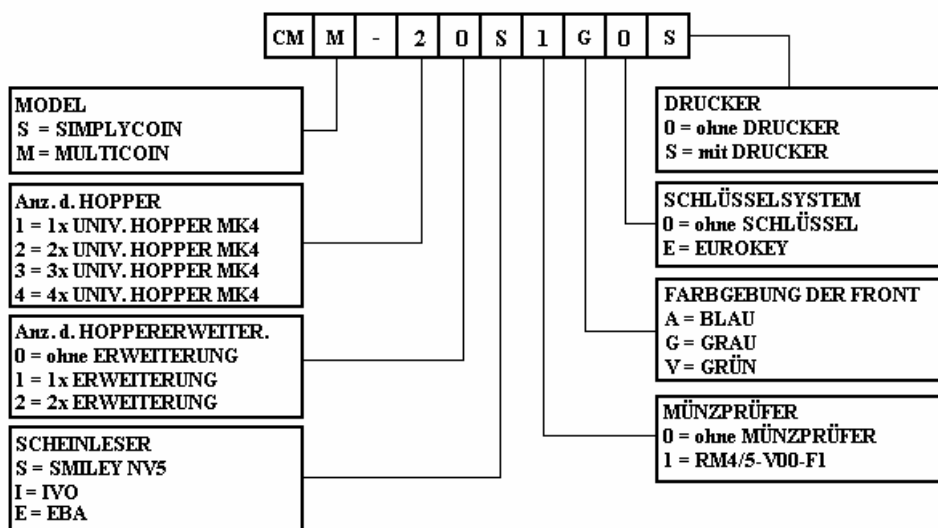

Position der Hopper

SIMPLYCOIN mit
2 Hopper

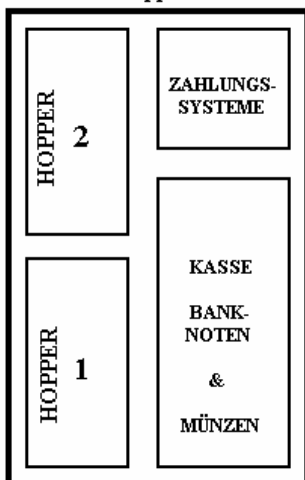

SIMPLYCOIN mit
Hopper und Erweiterung

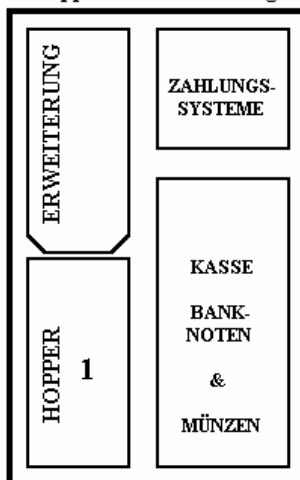

MULTICOIN mit 2 Hopper

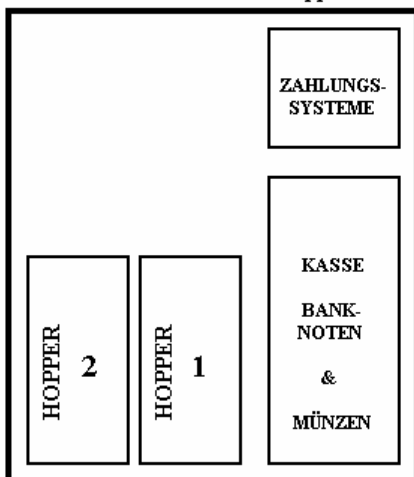

MULTICOIN mit
2 Hopper und 2 Erweiterungen

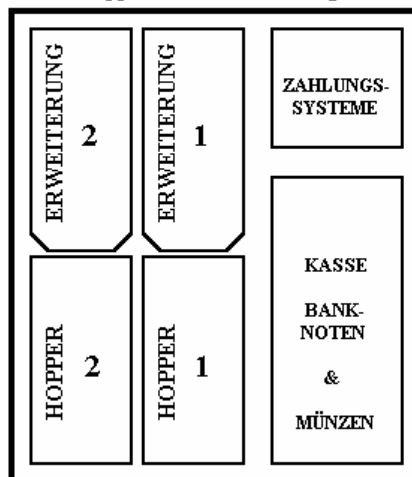

MULTICOIN mit
3 Hopper und 1 Erweiterung

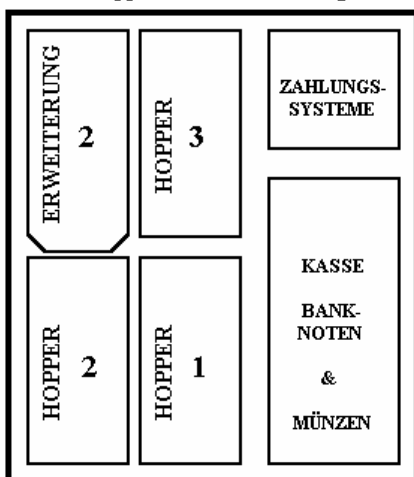

MULTICOIN mit 4 Hopper

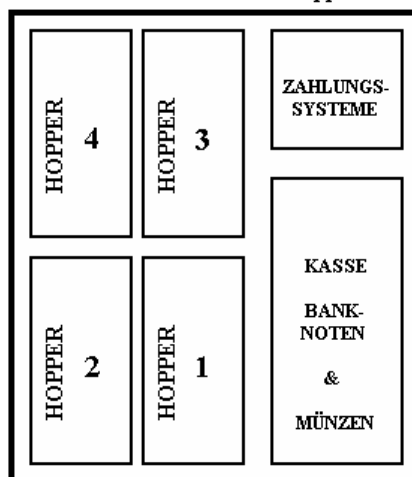

Normale Betriebsanzeige

Schalten Sie den Automaten mit dem roten Schalter im Inneren des Gerätes ein. Nach dem Einschalten erscheinen auf dem Display für einige Sekunden die Programmversion und die Seriennummer.

Ist der Wechsler im Betriebszustand, kann das Display 4 Zeilen mit 20 Zeichen anzeigen. Alle 3 Sekunden wird es auf den neuesten Stand gebracht, um zyklisch alle Daten anzuzeigen. Die Anzeige wechselt zwischen einer möglichen Werbeanzeige und den möglichen Wechselfunktionen bzw. Preis der Token.

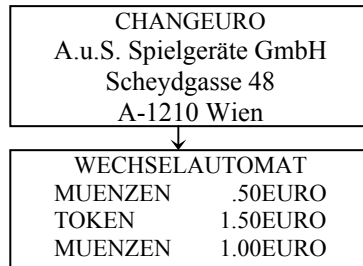

PROGRAMMIER

Der CHANGEURO kann mit dem entsprechend mitgelieferten Programmiermodul eingestellt werden. Die Vorgehensweise zum Einstellen der Betriebsparameter wird in dem Kapitel "Einstellen der Betriebsparameter" erklärt.

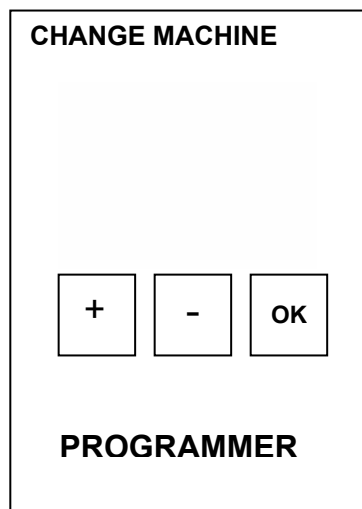

Drücken Sie "OK" um von links nach rechts zu gehen

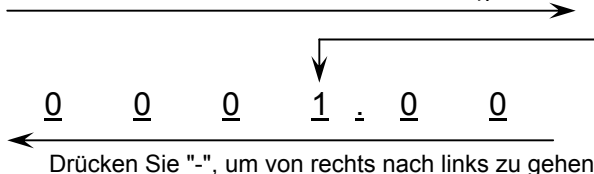

Drücken Sie "+",
um den gewünschten
Wert einzustellen

Drücken Sie "-", um von rechts nach links zu gehen

TRANSAKTIONS-MENÜ

Der CHANGEURO ermöglicht Ihnen die Abrechnungsdaten zu kontrollieren und auszudrucken. Um in das Transaktions-Menü einzusteigen, die "OK" Taste des Programmers 2s gedrückt halten. Wählen Sie mit der "+" oder "-" Taste die gewünschte Funktion, die durch Blinken gekennzeichnet wird und drücken Sie "OK" um zu bestätigen. Wählen Sie "EXIT", um zum normalen Betrieb zurückzukehren.

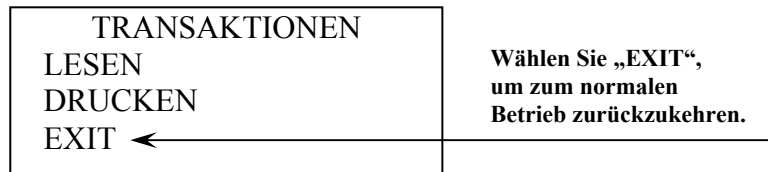

Abrechnungsdaten LESEN

Drücken Sie "OK" um das Lese-Menü zu durchlaufen

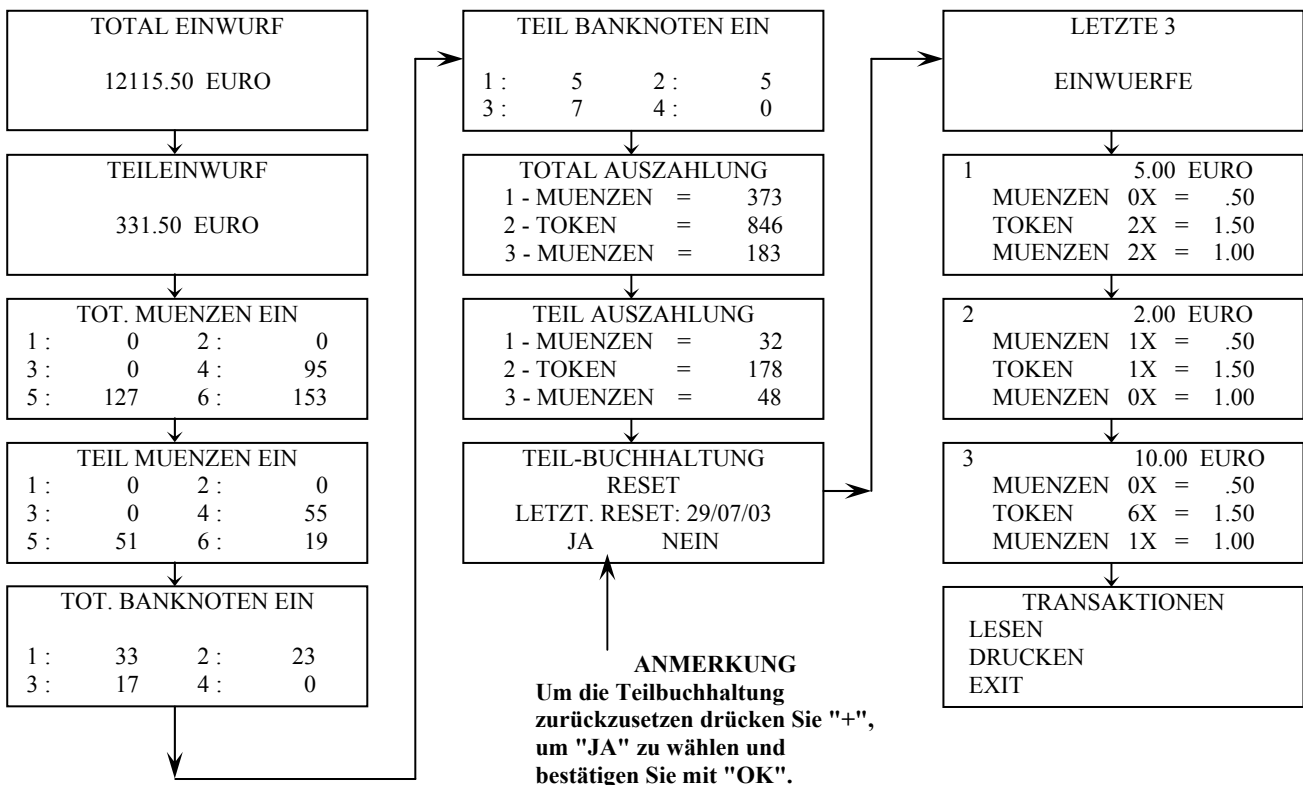

Abrechnungsdaten DRUCKEN

Fertig zum Ausdrucken?
Wählen Sie mit "+" und bestätigen Sie mit "OK".

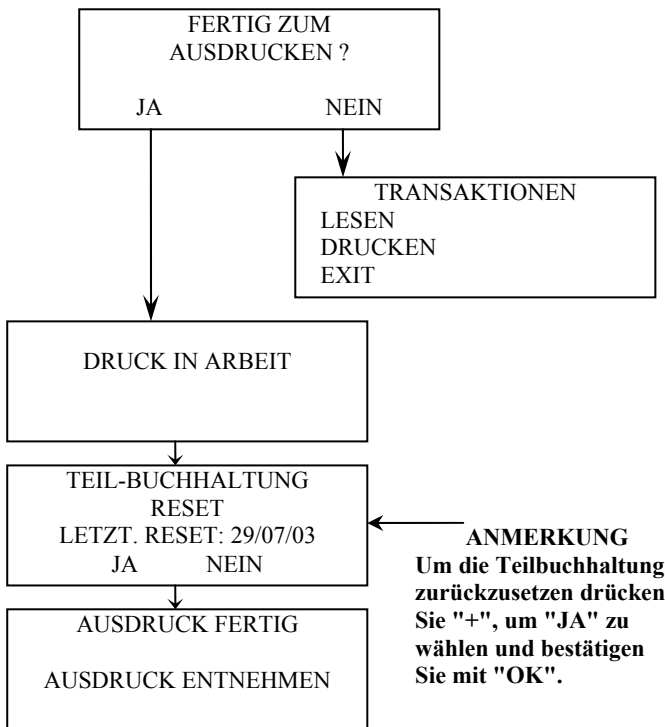

Beispiel eines Report Ausdrucks

REPORT	
SerienNr.	495
LETTZ RESET	29/07/03/
TOTAL EINWURF	1215.50 EURO
TOT. MUENZEN EIN	1 - 0 2 - 0 3 - 0 4 - 95 5 - 127 6 - 153
TOT. BANKNOTEN EIN	1 - 33 2 - 23 3 - 17 4 - 0
TEILEINWURF	331.50 EURO
TEIL MUENZEN EIN	1 - 0 2 - 0 3 - 0 4 - 55 5 - 51 6 - 19
TEIL BANKNOTEN EIN	1 - 5 2 - 5 3 - 7 4 - 0
TOTAL AUSZAHLUNG	1 - MUENZEN = 373 2 - TOKEN = 846 3 - MUENZEN = 183
TOT KEY EIN	0.0 EURO
TOT KEY AUSZAHLUNG	0.0 EURO
TEIL AUSZAHLUNG	1 - MUENZEN = 32 2 - TOKEN = 331 3 - MUENZEN = 48
KEY EIN	0.0 EURO
KEY AUSZAHLUNG	0.0 EURO
Zeit:	17:35
Datum:	22/01/04

EINSTELLEN DER BETRIEBSPARAMETER

Wählen Sie über die Menüs die entsprechende Funktion um eine gewünschte Einstellung zu ändern. Gehen Sie nach dem folgenden Schema vor:

Wählen Sie die gewünschte Funktion mit "+" oder "-" an, die gewählte Funktion beginnt zu blinken. Bestätigen Sie mit "OK". Für Unterfunktionen wiederholen Sie den Vorgang. Die einzelnen Stellen des einzustellenden Wertes werden angezeigt und die gewählte Stelle wird blinkend dargestellt. Drücken Sie "OK" um von links nach rechts und "-" um von rechts nach links zu gelangen. Wenn Sie die gewünschte Position erreicht haben, drücken Sie "+" um eine Zahl zwischen 0 – 9 einzustellen. Zum Bestätigen drücken Sie „OK“. Nun blinkt die nächste Stelle. Nach Bestätigen der letzten Stelle gelangen Sie zurück zur Auswahl. Zum Ändern von weiteren Einstellungen fahren Sie fort mit "OK". Zum Verlassen der Funktion halten Sie "-" 3s lang gedrückt.

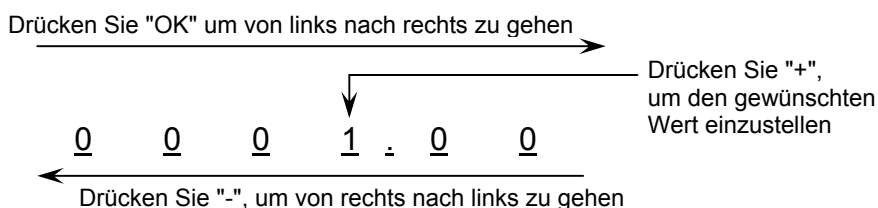

HAUPTMENÜ ZUM EINSTELLEN DER BETRIEBSPARAMETER

Halten Sie "+" und "OK" 2s zusammen gedrückt, um in die Programmierenebene einzusteigen. Es erscheint folgende Auswahl auf dem Display:

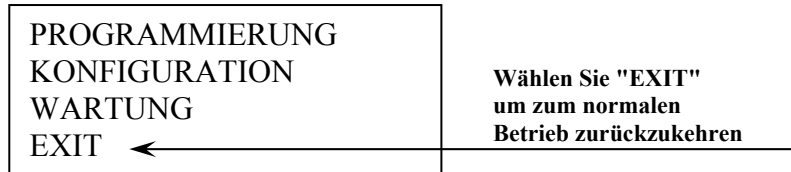

PROGRAMMIERUNG - UNTERMENÜS

Die Funktionen, die Sie über das Programmier-Menü einstellen oder verändern können, sind nachstehend aufgelistet und beschrieben.

Wählen Sie mit "+" oder "-", um die verschiedenen Funktionen aufzulisten. Drücken Sie "OK", um die Auswahl zu bestätigen, die durch Blinken gekennzeichnet ist.

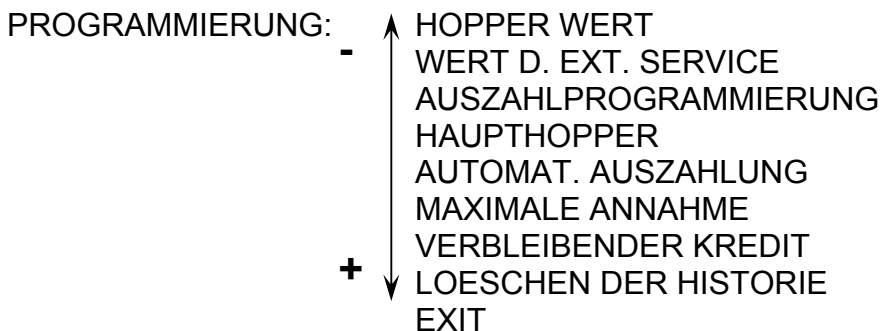

Hopper Wert

Der Wert der Token, Münzen oder Karten, die vom Wechselautomaten ausgegeben werden, muss über diese Funktion eingestellt werden.

Beispiel:

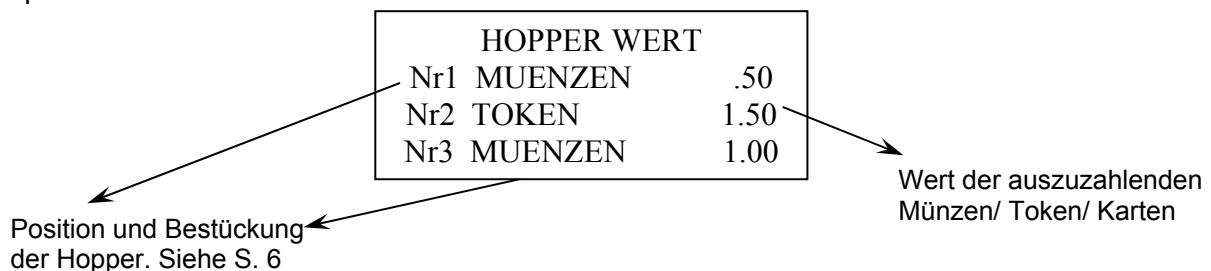

Ist der Wert für einen auszugebenden Token gleich 1.50EURO, geben Sie unter Nr2 TOKEN 0001.50 ein. Geben Sie 0.50 und 1.00EURO als Wechselgeld aus, geben Sie für den entsprechenden Hopper den entsprechenden Wert ein. Stellen Sie die Werte nach der Anleitung auf S. 9 ein.

Auszahlprogrammierung

Über diese Funktion können 9 unterschiedliche Stufen zum Wechseln programmiert werden. Je Stufe sind 5 Wechselkombinationen programmierbar. Die Stufen des Wechselns sind die Werte, zu denen der Automat wechseln soll. Der Wert in Klammern ist der Wert, der ausgezahlt wird. Wenn der Wert vor der Klammern gleich ist, wird der Automat einen 1:1 Wechsel durchführen.
z.B. 5 EURO = 2 Token a 1.50EURO.

2x 1.00EURO

1.1	0005.00	(0005.00)
1-MUENZEN	0x	0000.50
2-TOKEN	2x	0001.50
3-MUENZEN	2x	0001.00

Wenn Sie für eine 10 EURO einen BONUS von 2 Token geben möchten, ist der Wert vor der Klammer 10.00 und in der Klammer 12.00.

2.1	0010.00	(0012.00)
1-MUENZEN	0x	0000.50
2-TOKEN	8x	0001.50
3-MUENZEN	0x	0001.00

Beispiel:

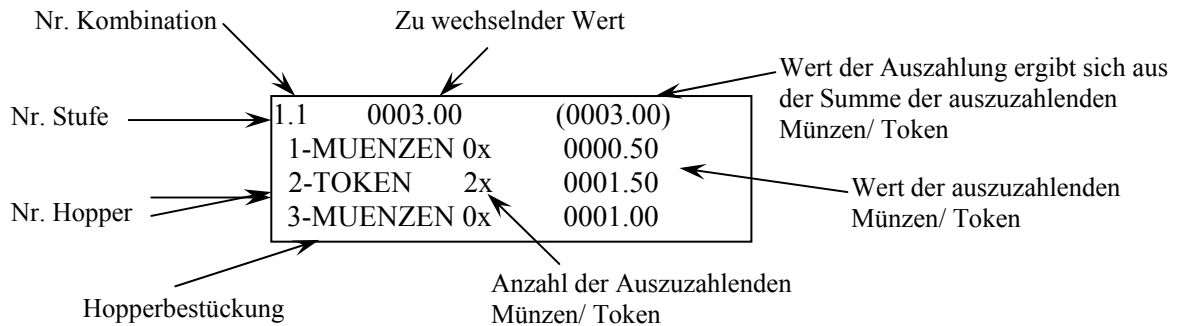

Stellen Sie die Werte nach der Anleitung auf S. 9 ein.

Anmerkung: Wenn Sie die Wechselstufe entsprechend der Banknote oder der kleinsten anzunehmenden Münze einstellen, müssen keine weiteren Stufen programmiert werden, da diese als ein Vielfaches der ersten Stufe berechnet werden.

Haupthopper

Wenn notwendig, können Sie einen der Hopper zum Haupthopper machen. Wenn dieser leer oder nicht funktionsfähig ist, wird der komplette Automat gesperrt.

KEINER	
1= MUENZEN	2= TOKEN
3= MUENZEN	

Einstellung mit "+" oder "-" anwählen und mit "OK" bestätigen.

Automatische Auszahlung

Diese Funktion können Sie benutzen, um bei einem voreingestellten Wert automatisch auszuzahlen. Wenn Sie z.B. den Wert der automatischen Auszahlung auf 10EURO setzen, hat der Kunde die Möglichkeit bis zu 9.50EURO, manuell die Auszahlung über die Wahlkosten zu wählen. Nach Einwurf eines weiteren 0.50EURO Stückes ist die 10EURO Grenze erreicht und der Wechselautomat zahlt automatisch aus.

Wenn Sie "JA" wählen
müssen Sie den
Schwellwert eingeben

SCHWELLE F. AUTOMAT. AUSZAHLUNG	
JA = 0000.00	NEIN

Stellen Sie die Werte nach der Anleitung auf S. 9 ein.

Maximale Annahme

Über diese Funktion kann eine Annahmegränze für den Wechselautomaten programmiert werden. Nachdem dieser Wert erreicht ist, wird nur noch eine Münze oder eine Banknote angenommen. Nach dem Überschreiten der Annahmegränze ertönt ein Signal und der Automat sperrt alle Zahlungssysteme. Die einzige noch mögliche Funktion ist dann das Wechseln. Sie können keinen Wert setzen, der niedriger als die höchste Banknote oder niedriger als die höchste Stufe ist. Wenn dies doch geschieht, wird dieser Wert ignoriert und als Annahmegränze gilt die höchste Banknote oder die höchste Wechselstufe.

Verbleibender Kredit

Über diese Funktion gibt es 3 verschiedene Möglichkeiten, mit einem Restbetrag zu verfahren, der nur ein Teil der kleinsten möglichen Auszahlung sein kann.

VERBLEIBENDER KREDIT
JA
JA FUER X MINUTEN
NEIN

Wenn Sie "JA" wählen, wird der Wechselautomat einen möglichen Restbetrag, der nicht ausgezahlt werden kann speichern und wird ihn bei den nächsten Wechselvorgängen berücksichtigen.

Wenn Sie "NEIN" wählen, wird der mögliche Restbetrag gelöscht.

Wenn Sie "JA für x Minuten" wählen, können Sie eine Zeit wählen, nach welcher der mögliche Restbetrag gelöscht wird.

Löschen der Historie

Benutzen Sie diese Funktion um die gesamten Abrechnungsdaten zu löschen.

ANMERKUNG
Um die Abrechnungsdaten zurückzusetzen drücken Sie "+", um "JA" zu wählen und bestätigen Sie mit "OK".

TOTALER RESET
DER HISTORIE ?
LETZT.RESET: 06/06/03
JA NEIN

KONFIGURATION - UNTERMENÜS

Das Konfigurations-Menü beinhaltet bei der Produktion vorprogrammierte Einstellungen des Wechselautomaten. Bitte kontaktieren Sie unseren Service bevor Sie Änderungen in diesem Menü vornehmen. Die Funktionen, die Sie über dieses Menü einstellen oder verändern können, sind nachstehend aufgelistet und beschrieben.

Wählen Sie mit "+" oder "-", um die verschiedenen Funktionen aufzulisten. Drücken Sie "OK", um die Auswahl zu bestätigen, die durch Blinken gekennzeichnet ist.

KONFIGURATION:

- SPRACHAUSWAHL
- WERTE TABELLE
- HOPPER BESTÜCKUNG
- OPTIONEN
- ZEIT/ DATUM
- WERBE-INFO NACHRICHT
- + SCHRIFTKOPF BELEG
- + MSWERT EINSTELLUNG
- + EXIT

Sprachauswahl

Der Automat kann die Anzeige in verschiedenen Sprachen darstellen: Italienisch, Englisch, Französisch, Spanisch, Deutsch. Es gibt auch eine Einstellung "ALLE" (ab Version 2.xx), bei der die Anzeige zyklisch in allen Sprachen dargestellt wird. Durch Drücken der Wahltasten, kann die Sprache bestimmt werden, die von dem Kunden für den Wechselvorgang gewünscht wird.

ITALIAN ENGLISH
 FRANCAIS
ESPAGNOL DEUTSCH
 ALLE

Werte Tabelle

Über die Werte Tabelle sind verschiedenen Funktionen wählbar. Die Funktionen, die Sie programmieren können, sind nachfolgend erklärt.
Stellen Sie die Werte nach der Anleitung auf S. 9 ein.

WAEHRUNG
MUENZEN
BANKNOTEN
EXIT

***Währung**

Bei der Wahl "ANDERE" müssen der Name und der Dezimalpunkt eingestellt werden

WAEHRUNGS AUSWAHL
EURO
LIT.
ANDERE:

Voreingestellt

***Münzen**

Diese Funktion beinhaltet die Wertigkeiten der 6 Ausgangsleitungen des Münzprüfers. Sollten diese verändert werden, geben Sie die Wertigkeiten entsprechend dem Typenschild des Münzprüfers ein. Münzen die nicht angenommen werden sollen werden über die Dip-Schalter des Münzprüfer gesperrt.

Nr. des Kanals	MUENZWERT				Münzwert
	1:	0.05	2:	0.10	
	3:	0.20	4:	0.50	
	5:	1.00	6:	2.00	

***Banknoten**

Diese Funktion beinhaltet die Wertigkeiten der 4 Ausgangsleitungen des Banknotenlesers. Sollten diese verändert werden, geben Sie die Wertigkeiten entsprechend der Wertigkeitsangaben auf dem Banknotenleser ein.

Nr. des Kanals	WERT DER BANKNOTE				Wert der Banknote
	1:	5	2:	10	
	3:	20	4:	50	

Hopperbestückung

Diese Funktion beinhaltet den Typ und die Bestückung der Hopper des Wechsel-Automaten. Sollten Sie hier eine Änderung vornehmen achten Sie darauf, dass die Programmierung mit der Hopperposition und -bestückung übereinstimmt, weil es sonst zu fehlerhaften Auszahlungen kommen kann. Die Hopperplätze die nicht verwendet werden sind auf "NICHT VERFUEGBAR" einzustellen.

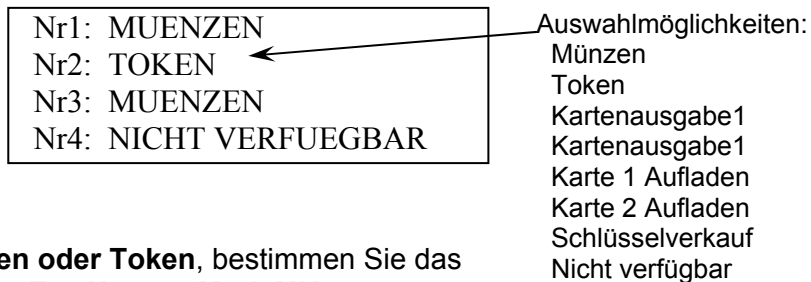

Bei der Wahl **Münzen oder Token**, bestimmen Sie das Ausgabegerät Typ **Hopper Mod. MK4** der Firma **Coin Controls**.

Bei der Wahl **Kartenausgabe 1**, bestimmen Sie das Ausgabegerät Typ **Card Dispenser Mod. CD3/12** der Firma **Innovative**.

Bei der Wahl **Kartenausgabe 2**, bestimmen Sie das Ausgabegerät Typ **Card Dispenser Mod. CD200** der Firma **Asahi Seiko**.

Bei der Wahl **Schlüsselverkauf**, bestimmen Sie das Ausgabegerät Typ **Key Dispenser**.

Optionen

Die verschiedene Funktionen, die Sie in dem Menüpunkt "OPTIONEN" einstellen können, sind nachfolgend aufgelistet und erklärt.

DISPLAY BELEG KEY SYSTEM EXIT
--

*Beleg

Über diese Funktion ist einstellbar, ob nach einem Wechselvorgang ein Beleg ausgegeben werden soll oder nicht. Der Ausdruck eines Beleges ist nur bei Automaten mit integriertem Drucker möglich. Nach dem Wechselvorgang erscheint unten aufgeführte Anzeige. Der Kunde hat die Möglichkeit durch Drücken der Wahltaste "OK" einen Beleg zu erhalten.

Wird keine Wahl getroffen verschwindet die Anzeige nach 3s.

Beispiel eines Beleg-Ausdrucks

BELEG AUSDRUCKEN?	
JA	NEIN

Schriftkopf des Beleges

RECHNUNG COMESTERO GROUP VIA MARIE CURIE, 8 GESSATE (MI)

Serien Nr. 444

NETTO EURO 6.00

MUENZ AUSZAHLUNG

BELEG MUENZEN : 2 TOKEN : 6

Zeit: 17:34
Datum: 12/08/2003

Nr. 2357

VIELEN DANK & AUF WIEDERSEHEN

Um den Schriftkopf des Beleges einzustellen gehen sie nach der Beschreibung "SCHRIFTKOPF BELEG" vor.

Fortlaufende Nummer der Ausdrücke

*Schlüssel

Über diese Funktion ist es möglich ein angeschlossenes elektronisches Schlüsselsystem anzusprechen (Verfügbar ab Version 3.xx).

KEY EINGESTECKT?	
JA	NEIN

Zeit und Datum

Über diese Funktion können Zeit und Datum der integrierten Uhr eingestellt werden. Stellen Sie die Werte nach der Anleitung auf S. 9 ein.

EINSTELLUNG	
ZEIT:	15 :46
DATUM:	12 /05 /04
	DD/MM/JJ

Werbe-Info Nachricht

Mit dieser Funktion kann eine Information oder Werbung auf 4 Zeilen zu je 20 Buchstaben programmiert werden. Wählen Sie "JA" um das Fenster anzuzeigen, in dem Sie die Info oder Ihre Werbung eingeben können, die der Kunde sieht, wenn das Gerät eingeschaltet ist. Zum verlassen der Funktion, nach Beenden der Eingabe halten Sie "OK" 3s gedrückt. Stellen Sie die Werte nach der Anleitung auf S. 9 ein.

Schriftkopf Beleg

Diese Funktion wird benutzt, um eine Rechnungsüberschrift zu programmieren. Wählen Sie "JA", um das Fenster anzuzeigen, in dem Sie z.B. Ihre Adresse eingeben können, die Sie als Rechnungsüberschrift mit ausgedruckt wird. Zum verlassen der Funktion, nach Beenden der Eingabe halten Sie "OK" 3s gedrückt. Stellen Sie die Werte nach der Anleitung auf S. 9 ein.

MS Wert Einstellung (Mehrwertsteuer)

Über diese Funktion kann eine Mehrwertsteuer eingestellt werden, die auf dem Quittungsbeleg dem Kunden ausgewiesen wird.

Beispiel: MwSt. 16%

MSWERT EINSTELLUNG	
NAME:	MWST.
WERT:	16.00

WARTUNG - UNTERMENÜS

Das Wartungs-Menü beinhaltet die Diagnose-Funktionen des Gerätes. Die Diagnose-Funktionen sind üblicherweise für die Techniker bestimmt, um die korrekte Arbeitsweise des Gerätes zu überprüfen. Dieses Menü zeigt auch die Arten möglicher Fehler des Automaten an. Bitte kontaktieren Sie unseren Service bevor Sie Einstellungen im Wartungs-Menü verändern. Die Funktionen, die in diesem Menü programmiert werden können, sind nachfolgend erklärt.

WARTUNG: - ↑ ALARM LISTE
 ↑ HOPPER ENTLERUNG
 ↑ TEST
 ↓ RESET
 ↓ EXIT
 + ↓

Alarm Liste

Der Wechselautomat kann verschiedene Arten von Fehlfunktionen feststellen, die im Speicher zusammen mit Uhrzeit und Datum aufgelistet sind. Diese Funktion kann bis zu 10 Fehler speichern. Die Anzeige weist die Nummer des Alarmes, den betroffenen Hopper und die Art des Alarms mit Uhrzeit und Datum aus.

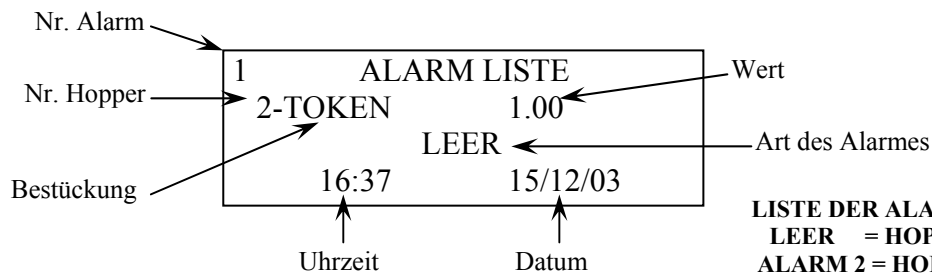

LISTE DER ALARME:
LEER = HOPPER LEER
ALARM 2 = HOPPER BLOCKIERT
ALARM 3 = AUSZAHLUNG OHNE AUFTRAG
ALARM 4 = EXIT-SENSOR DEFEKT
ALARM 5 = TOKENKLEMMER

Hopperentleerung

Benutzen Sie diese Funktion, um einen oder mehrere Hopper über den Automaten zu leeren. Die Anzahl der Münzen wird beim Entleeren mitgezählt. Wählen Sie mit "+" und bestätigen Sie mit "OK".

ALLE	
1-MUENZEN	2-TOKEN
3-MUENZEN	
ENTLEEREN	

Test

Benutzen Sie die Test-Funktion, um die korrekte Funktionsweise des Automaten zu überprüfen, ohne dass die Transaktionen in der Abrechnung verbucht werden.

Um den Testmodus zu aktivieren, drücken Sie "+", um zu "JA" zu gelangen und bestätigen Sie mit "OK". Dann verlassen Sie die Programmier Ebene und kehren zurück zum normalen Betrieb zurück. Der Automat zeigt den Testbetrieb durch die Anzeige "TEST" auf den Displays an und es ertönt ein akustisches Signal. Um den Testbetrieb zu verlassen, kehren Sie zum Wartungs-Menü zurück, wählen "TEST", "NO" und bestätigen mit "OK", oder schalten das Gerät für ein paar Sekunden aus.

TEST BEGINN	
(TRANSAKTION WIRD	
NICHT VERBUCHT)	
JA	NEIN

TEST									
------	--	--	--	--	--	--	--	--	--

Reset

Über diese Funktion werden alle Einstellungen des Automaten teilweise oder komplett zurückgesetzt.

Bei der Wahl "NUR PROGRAMMIERUNG", werden alle Daten des Programmierungs-Menüs zurückgesetzt. Bei der Wahl "CONFIG + PROG", werden alle Daten des Konfigurations- und Programmierungsmenüs zurückgesetzt und es ertönt ein 3s langes Signal. Am Ende des Reset-Vorganges wird das Gerät nur die Basis-Konfiguration haben, die folgendes beinhaltet: Externes Display, einen Hopper, Euro-Währung, Datum und Uhrzeit. Der Automat ist nicht programmiert, daher zeigt das Display "AUSSER BETRIEB" an. Um die Betriebsparameter wieder einzustellen gehen Sie die Funktionen des Programmierungsmenüs(S.10) und des Konfigurationsmenüs(S.13) einzeln durch.



ACHTUNG: Seien Sie sehr vorsichtig, wenn Sie diese Funktion benutzen

CPU ANSCHLUSSBELEGUNG

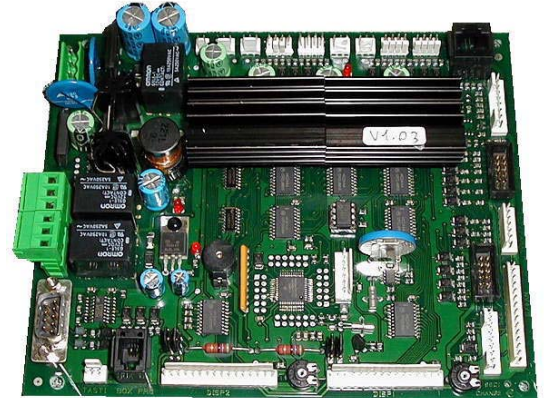
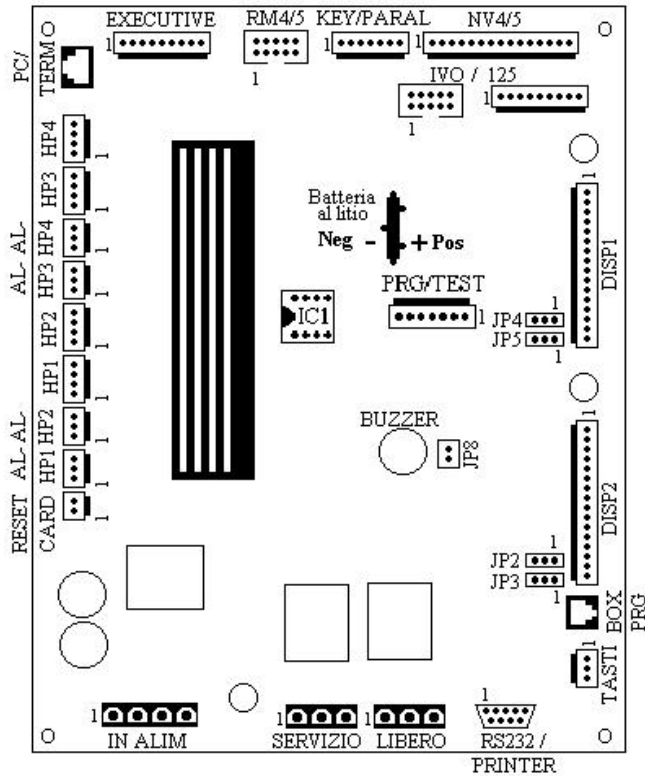

Jumper JP4 JP5 Display 1 Position 2/3
(Äußeres Display)
Jumper JP2 JP3 Display 2 Position 1/2
(Internes Display)

STECKERBELEGUNGEN

EXECUTIVE

Pin	Funktion	Signal
1	-	24 Vac
2	OUTPUT	TX Master
3	OUTPUT	TX+ Slave
4	OUTPUT	TX - Slave
5	GND	0 V Master
6	INPUT	RX Master
7	INPUT	RX+ Slave
8	INPUT	RX- Slave
9	-	24 Vac

RM4/5

Anschluss Münzprüfer RM5

Pin	Funktion	Signal
1	-	GND
2	-	+12 Vdc
3	INPUT	KANAL 5
4	INPUT	KANAL 6
5		
6	OUTPUT	FREIGABE
7	INPUT	KANAL 1
8	INPUT	KANAL 2
9	INPUT	KANAL 3
10	INPUT	KANAL 4

KEY/PARALEL

Anschluss Schlüsselsystem S.E.C.I.

Pin	Funktion	Signal
1	-	+12 Vdc
2	-	GND
3	OUTPUT	OUT1
4	OUTPUT	FREIGABE
5	INPUT	KREDIT
6	INPUT	CSA
7	INPUT	SCHLÜSSEL

NV4/5

Anschluss Banknotenleser NV4/5

Pin	Funktion	Signal
1	INPUT	KANAL 1
2	INPUT	KANAL 2
3	INPUT	KANAL 3
4	INPUT	KANAL 4
5	INPUT	FREIGABE 1
6	INPUT	FREIGABE 2
7	INPUT	FREIGABE 3
8	INPUT	FREIGABE 4
9		
10	INPUT	ALARM
11	-	+12 Vdc
12	-	GND
13		+12 Vdc
14		
15		

IVO/125

Anschluss Banknotenleser IVO (Signale)

Pin	Funktion	Signal
1		
2	-	GND
3		
4		
5	INPUT	KANAL 1
6		
7	INPUT	KANAL 4
8	INPUT	KANAL 3
9	INPUT	KANAL 2
10		

IVO/125

Anschluss Banknotenleser IVO (Versorgung)

Pin	Funktion	Signal
1		
2	OUTPUT	FREIGABE
3		
4		
5		
6		
7	-	+24 Vdc
8	-	GND
9		
10		

DISP1, DISP2

Anschluss Display 1, 2

Pin	Funktion	Signal
1	-	GND
2	-	+ 5 Vdc
3	-	KONTRAST
4	OUTPUT	RS
5	OUTPUT	RW
6	OUTPUT	E
7...14	I/O	D 0...7
15	-	BELEUCHTUNG
16	-	BELEUCHTUNG

BOX PROG

Programmieranschluß

Pin	Funktion	Signal
1	INPUT	TASTE -
2	INPUT	TASTE +
3	INPUT	TASTE OK
4	-	COMUNE

TASTI

Tasteranschluß

Pin	Funktion	Signal
1	INPUT	TASTE SEL
2	-	COMUNE
3	INPUT	TASTE OK

RS232/PRINTER

Druckeranschluß

Pin	Funktion	Signal
1		
2		
3	OUTPUT	TX
4		
5	-	GND
6		
7		
8	INPUT	CTS
9		

SERVIZIO, LIBERO

Anschluss ext. Relais

Pin	Funktion	Signal
1	-	COMUNE
2	-	NC
3	-	NO

IN ALIM

Anschluss Ringkerntrafo

Pin	Funktion	Signal
1	-	26 Vac
2	-	26 Vac
3	-	18 Vac
4	-	18 Vac

RESET CARD

Anschluss Kartendispenser

Pin	Funktion	Signal
1	OUTPUT	RESET KARTE
2	-	GND

AL-HP1, AL-HP2, AL-HP3, AL-HP4

Hopperanschluß (Versorgung)

Pin	Funktion	Signal
1	-	+ 12 Vdc
2	-	GND
3	-	+ 24 Vdc

HP1, HP2, HP3, HP4

Hopperanschluß (Signale)

Pin	Funktion	Signal
1	INPUT	LEER
2	INPUT	MÜNZE
3	INPUT	ALARM
4	OUTPUT	FREIGABE

PC/TERMO

PC -Anschluß

Pin	Funktion	Signal
1		
2	OUTPUT	TX
3		
4		
5	INPUT	RX
6	OUTPUT	TX
7	-	GND
8	-	+ 5 V

INSTANDHALTUNG

Ersetzen der Lithium-Batterie

Die Speicherbatterie ist nicht wiederaufladbar und darf nur durch eine Batterie gleichen Typs ersetzt werden: Lithium-Batterie Modell BR2032, 3V - 190mA. Setzen Sie die Batterie wie auf S.20 "CPU ANSCHLUSSBELEGUNG" angezeigt richtig gepolt ein.
EINE VERPOLUNG KANN ZUR EXPLOSION DER BATTERIE FÜHREN UND DIE CPU BESCHÄDIGEN.

Wartung der Hopper

PROBLEM	Der Wechsler zeigt den Fehler "LEER" in der Alarm Liste, für einen oder mehrere Hopper.
LÖSUNG	<ul style="list-style-type: none">- stellen Sie sicher, dass genügend Münzen im Hopper sind- leeren Sie den Hopper nach Anleitung S.20, schalten Sie das Gerät aus und entnehmen den Hopper. Oder schalten Sie das Gerät aus, entnehmen den Hopper und leere ihn auf einem Tisch (auskippen)- im inneren des Hoppers befinden sich 2 Messingplatten, die den Füllstand kontrollieren- nehmen Sie ein Tuch mit etwas Alkohol und reinigen Sie die 2 Platten, um Schmutz und Oxidation zu entfernen- wenn die Meldung nach Auffüllung der Hopper immer noch angezeigt wird, kontaktieren Sie unseren Service
PROBLEM	Der Wechsler zeigt die Meldung "ALARM" in der Alarm Liste, für einen oder mehrere Hopper.
LÖSUNG	<ul style="list-style-type: none">- stellen Sie sicher, dass der Hopper vorschriftsmäßig installiert ist. Wenn die Meldung weiter angezeigt wird, schalten Sie das Gerät aus und nehmen den Hopper heraus- leeren Sie den Hopper auf einem Tisch (auskippen) und prüfen Sie, ob irgendwelche ungewöhnlichen Teile herausfallen.- füllen Sie den Hopper und bauen Sie ihn wieder ein.- Wenn die Meldung immer noch angezeigt wird, kontaktieren Sie unseren Service

Wartung des Banknotenlesers NV5

PROBLEM Der Leser akzeptiert keine Banknoten

LÖSUNG Initialisieren des Banknotenlesers - NV5

Dieses Verfahren kann notwendig sein, wenn die Leistung des Lesers beträchtlich nachgelassen hat. Zum Beispiel, wenn er wegen Schmutz oder Staub zu viele Banknoten nicht annimmt. In diesem Fall müssen Sie den Leser sowohl mechanisch als auch elektronisch reinigen. Öffnen Sie den Leser sehr vorsichtig, nehmen Sie ein weiches Papiertuch, reinigen Sie die Linsen und trocknen Sie diese sofort wieder um jeden Beschlag zu entfernen.

Nehmen Sie ein Blatt weißes festes Papier (100g/m²), um diesen Vorgang auszuführen. Die Qualität des Papiers und seine Sauberkeit sind die wichtigsten Faktoren bei diesem Vorgang. Nehmen Sie kein herkömmliches Drucker- oder Kopiererpapier.

Schneiden Sie das Papier auf 150x80mm zu und befolgen Sie die nachstehende Anleitung:

- 1 - schalten Sie das Gerät aus und stellen Sie den schwarzen Schalter auf "TEACH"
- 2 - halten Sie die Taste "CHANNEL" gedrückt und schalten Sie das Gerät ein
- 3 - lassen Sie die Taste los
- 4 - die LED der Kanalanzeigen leuchten (3 und 4 oder alle)
- 5 - stellen Sie den schwarzen Schalter zurück auf "RUN" und drücken Sie "CHANNEL"
- 6 - warten Sie, bis der Leser den Test beendet hat
- 7 - das Licht in der Frontblende wird zu blinken beginnen
- 8 - führen Sie das zurechtgeschnittene Papier in die Frontblende ein und drücken Sie die Taste "CHANNEL"

Zum Schluss schalten Sie den Leser oder das Gerät aus und wieder ein.

Anmerkung:

Das technische Handbuch für den SMILEY Banknotenleser ist dem Wechselautomaten beigelegt, für den Fall einer notwendigen Neuprogrammierung.

Bei allen anderen Problemen die den Notenleser betreffen, der von A.u.S. mit diesem Gerät ausgeliefert wird, empfehlen wir die Kontaktaufnahme mit unserem Service für weitere Informationen.

TECHNISCHE DATEN

ABMESSUNGEN DES WECHSELAUTOMATEN	530mm x 650mm x 350mm (BxHxT) MULTICOIN 400mm x 650mm x 350mm - " - SIMPLYCOIN
HÖHENMAß DES AUTOMATEN MIT FUß	x 1550mm MULTI + SIMPLY
GEWICHT DES WECHSELAUTOMATEN	40 kg
MÜNZEN/ TOKEN HOPPER	Bis zu 2(S)/ 4(M) Universal Hopper MK4 (Coin Controls) Münzdurchmesser: von 20mm bis 30mm (oder von 16mm bis 20mm)
KAPAZITÄT AN MÜNZEN ODER TOKEN	1600 Stück x Hopper, oder 1600 + 3000 im Falle eines Hoppers + Aufsatz
BANKNOTENLESER	SMILEY NV5 – Innovative Technology, EBA 02-ITA8,0 IVO
ELEKTRONISCHER MÜNZPRÜFER	RM5 F00 S.E.C.I. 59 Münzen/Tokens
SPANNUNGSVERSORGUNG	230Vac – 50 Hz
LEISTUNG	100VA max. – 25 VA im Stand-By-Modus
BETRIEBSTEMPERATUR	Von 0°C bis +50°C Rel. Luftfeuchte von 10% bis 90 %
SCHUTZART	IP 30
KONFORMITÄTSERKLÄRUNG	EN 50081-1 EN 60950 EN 61000-3-2 EN 50082-1 EN 60335 EN 61000-3-3
ZUBEHÖR	- Fuß/ Unterschrank - Münzprüfer - Schlüsselsystem/ Schlüsseldispenser - Kartensystem/ Kartendispenser - Aufsatz zur Hoppererweiterung - Small-Kit-Coin für MK4 Hopper - Programmierer (Extern) - Drucker